

Sterownik
napędów
bramowych dla
silników 24V
max. 140W



INSTRUKCJA OBSŁUGI

eLB7E/eLB7H

OZNACZENIE/OPROGRAMOWANIE

WERSJA	OZNACZENIE	UWAGI
eLB7E	B7:3.x.1/3.x.x	– współpracuje z nadajnikami firmy eLdrim Keeloq (433.92MHz).
	B7:3.x.1/3.1.x	– wydłużony czas maksymalnej pracy do 180s.
eLB7H	B7:3.x.1/4.x.x	– współpracuje z nadajnikami zgodnymi z transmisją Keeloq (433.92MHz).
	B7:3.x.1/4.1.x	– wydłużony czas maksymalnej pracy do 180s.

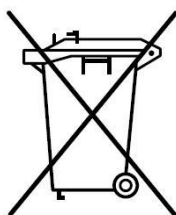

Zgodnie z obowiązującymi przepisami dotyczącymi utylizacji niepotrzebnego sprzętu przez użytkowników prywatnych w Unii Europejskiej przedmiotu zawierającego taki symbol **NIE WOLNO** wyrzucać wraz z innymi śmieciami. W tym przypadku użytkownik jest odpowiedzialny za odpowiednią utylizację przez dostarczenie urządzenia do wyznaczonego punktu, lub producenta który zajmie się jego dalszą utylizacją. Osobne zbieranie i przetwarzanie wtórne niepotrzebnych urządzeń ułatwia ochronę środowiska naturalnego i zapewnia, że utylizacja odbywa się w sposób chroniący zdrowie człowieka i środowisko. Uwaga ta dotyczy także zużytych baterii i akumulatorów.

SPIS TREŚCI

ZALECENIA DOTYCZĄCE BEZPIECZEŃSTWA.....	4
OPIS URZĄDZENIA	6
DANE TECHNICZNE	6
WYMIARY.....	7
INSTALACJA STEROWNIKA.....	7
SCHEMAT PODŁĄCZENIA	10
PROGRAMOWANIE USTAWIEŃ	10
NOTATKI	16

UPROSZCZONA DEKLARACJA ZGODNOŚCI UE
SIMPLIFIED EU DECLARATION OF CONFORMITY

Nr:
9/2018/D1



PRODUCENT/HEREBY,
PPHU ELDRIM JANUSZ JANOWSKI
Franciszkańska 3, 33-300 Nowy Sącz

niniejszym oświadcza, że typ urządzenia eLB7 jest zgodny z dyrektywami:
EMC 2014/30/UE, RED 2014/53/UE, ROHS 2011/65/UE, MD 2006/42/UE
declares that the equipment type eLB7 is in compliance with Directives:
EMC 2014/30/UE, RED 2014/53/UE, ROHS 2011/65/UE, MD 2006/42/UE

Pełny tekst deklaracji zgodności UE jest dostępny pod następującym adresem internetowym:
The full text of the EU declaration of conformity is available at the following internet address:
eldrim.pl

ZALECENIA DOTYCZĄCE BEZPIECZEŃSTWA

Przed montażem i pierwszym użyciem sterownika zapoznaj się dokładnie z instrukcją obsługi i zachowaj ją na wypadek konieczności użycia w przyszłości.

OZNACZENIE SYMBOLI



WAŻNE WSKAZÓWKI BEZPIECZEŃSTWA!



INFORMACJA !



Zgodnie z obowiązującymi przepisami europejskimi, brama z napędem musi zostać wykonana zgodnie z Dyrektywą 2006/42/WE. Musi również spełniać wymagania norm: EN 13241-1; EN 12445; EN 12453 oraz EN 12635.

Zgodnie z postanowieniami Dyrektywy Maszynowej 2006/42/WE oświadczają się, że produkt nie może zostać oddany do eksploatacji, aż do momentu, gdy maszyna finalna, do której jest wbudowany lub której jest podzespołem, uzyska oświadczenie o zgodności z dyrektywami oraz odpowiednimi przepisami, które maszyna finalna musi spełniać.

ZALECENIA OGÓLNE

- Osoba montująca, konserwująca oraz wszyscy użytkownicy napędu bezwzględnie muszą się zapoznać z Instrukcją montażu i eksploatacji.
- Instrukcję montażu i eksploatacji przechowywać w dostępnym miejscu.
- Produkt używać zgodnie z jego przeznaczeniem.
- Przestrzegać i dotrzymywać przepisów BHP oraz norm obowiązujących w odpowiednich krajach.
- Montaż, podłączenie oraz pierwsze uruchomienie napędu bramy może być wykonane wyłącznie przez wykwalifikowane osoby.
- Napęd instalować tylko w prawidłowo zamontowanych bramach.
- Przed wykonywaniem jakichkolwiek prac przy napędzie odłączyć napięcie zasilania i zabezpieczyć przed przypadkowym włączeniem. Dotyczy to również zasilania akumulatorowego.
- Podczas jakichkolwiek prac spawalniczych zlokalizowanych w pobliżu bramy, odłączyć bramę od źródła zasilania i odłączyć obwody elektroniczne.
- Sposoby wykonania instalacji elektrycznej jak również jej zabezpieczenia przed porażeniem elektrycznym są określone przez obowiązujące normy i przepisy prawne.
- Zamontować urządzenia zabezpieczające (fotokomórki, listwy krawędziowe, kurtyny itp.).
- Na bramie zamontować tabliczkę ostrzegawczą –Brama w ruchu automatycznym.
- Producent nie ponosi odpowiedzialności za szkody i zakłócenia w- pracy wynikające z nieprzestrzegania niniejszej instrukcji montażu i eksploatacji.



Przestrzegać wszystkich wskazówek montażowych. Nieprawidłowy montaż może prowadzić do poważnych obrażeń ciała.

ZALECENIA DOTYCZĄCE BEZPIECZEŃSTWA

EKSPLOATACJA

- Napęd używać tylko wówczas, gdy zamontowany jest zgodnie z obowiązującymi normami oraz gwarantuje bezpieczeństwo użytkownikowi.
- Brama może być użytkowana wyłącznie przez osoby przeszkolone.
- Dzieci oraz osoby niepełnosprawne umysłowo nie mogą sterować bramą.
- Nie wkładać rąk lub innych części ciała do poruszającej się bramy lub jej ruchomych części.
- Nie wkładać żadnych przedmiotów lub elementów mechanicznych do poruszającej się bramy lub jej ruchomych części.
- Przejżdżać przez bramę dopiero po jej całkowitym otwarciu.
- W przypadku automatycznego zamykania bramy krawędzie zabezpieczyć zgodnie z obowiązującymi normami.
- Podczas ruchu bramy w jej strefie pracy nie mogą znajdować się dzieci, osoby dorosłe, zwierzęta ani żadne przedmioty.
- Regularnie sprawdzać działanie elementów zabezpieczających.
- Usterki mogące mieć wpływ na bezpieczeństwo użytkownika należy niezwłocznie usuwać.
- Napęd eksploatować w strefach niezagrażonych eksplozją.
- Nie używać napędu w pomieszczeniu z agresywną atmosferą.
- Nie wolno stosować światełek jako sygnalizacji świetlnej.
- Przynajmniej co 6 miesięcy przeprowadzić prace kontrolno-konserwacyjne.

INSTALACJA

- Bramy otwierane automatycznie za pomocą napędu muszą spełniać wymagania obowiązujących norm i dyrektyw, np. EN 12604, EN 12605.
- Użytkować tylko sprawny technicznie napęd zgodnie z jego przeznaczeniem, z uwzględnieniem zasad bezpieczeństwa i zagrożeń i przestrzegając z instrukcji montażu i eksploatacji.
- Brama podczas otwierania lub zamykania nie może się przechylać i musi być wypoziomowana.
- Brama musi się prawidłowo poruszać w całym zasięgu jej pracy.
- Brama musi być stabilna i sztywna, tj. podczas otwierania i zamykania nie może się wyginać lub skręcać.
- Podczas montażu przestrzegać przepisów BPH.
- Instalację przeprowadzić zgodnie z obowiązującymi normami.
- Instalację sterownika mogą wykonywać tylko wykwalifikowane osoby z odpowiednimi uprawnieniami.
- Instalację należy przeprowadzić z zachowaniem podstawowej ochrony przed wyładowaniami ESD.
- Nie należy podłączać napędu do zasilania wcześniej niż podano to w instrukcji, nie stosowanie się do tego zalecenia może grozić porażeniem prądem.

UWAGI BEZPIECZEŃSTWA



- Niedozwolone jest przechodzenie lub przejeżdżanie pod poruszającą się bramą.
- Niedozwolone jest podnoszenie lub przesuwanie za pomocą bramy przedmiotów lub osób.
- Nadajnik sterujący należy chronić przed dziećmi, gdyż mogą użyć go do zabawy.
- Bramę wolno uruchomić tylko wtedy, gdy cała strefa ruchu bramy jest dobrze widoczna i wolna od przeszkód.

OPIS URZĄDZENIA

PRZEZNACZENIE

Sterownik **eLB7** jest przeznaczony dla napędów bramowych wykorzystujących silnik na napięcie **24Vdc** o mocy do **140W**. Doskonale nadaje się do pracy ciągłej, można zastosować go na posesjach prywatnych i w firmach. Zastosowany system zmiennego kodowania nadajników firmy Microchip sprawia iż system staje się niedostępny dla osoby nieautoryzowanej.

UWAGA!

eLB7H –współpracują z nadajnikami zgodnymi ze standardem transmisji Keeloq pracującymi na częstotliwości 433.92MHz.

eLB7E –współpracują z nadajnikami firmy eLdrim zgodnymi ze standardem transmisji Keeloq pracującymi na częstotliwości 433.92MHz.

ZALETY STEROWNIKA

- Łagodny start i stop, co zwiększa żywotność bramy.
- Sterowanie za pomocą nadajników z kodem dynamicznie zmiennym Keeloq.
- Sterowanie na przyciski dzwonekowe.
- Funkcje: **AUTOZAMYKANIE, TYLKO OTWÓRZ, FURTKA** (częściowe otwarcie).
- Sygnalizacja świetlna lub załączanie z opóźnionym wyłączeniem oświetlenia.
- Funkcja skrócenia czasu autozamykania po wykryciu przejazdu.
- Możliwość instalacji bariery podczerwieni.
- Regulacja siły przeciążenia statycznego.
- Automatyczne uchYLENIE po przeciążeniu.
- Zdalne programowanie nadajników w wersji **eLB7E**.
- Prosta procedura instalacji i programowania.

SPOSÓB DZIAŁANIA

Sterowanie napędu odbywa się poprzez zaprogramowany w **eLB7** przycisk nadajnika lub przyciski dzwonekowe sterowania sekwencyjnego **C1** i sterowania furtką **C2**. W przypadku sterowania z wejścia **C1** i nadajnika przypisanego do tej funkcji działanie polega na wykonywaniu poleceń krok-po kroku **OTWÓRZ-STOP-ZAMKNIJ-STOP** lub przy włączonej funkcji **TYLKO OTWÓRZ** na możliwości jedynie otwarcia bramy. Po załączeniu zasilania pierwszym rozkazem jest otwieranie, jeśli wydamy następne polecenie w trakcie ruchu bramy to ją zatrzymamy, a następnie możemy uruchomić ją w kierunku zamykania. Każde przejście automatu ze stopu w ruch lub z ruchu w stop jest wykonywane w sposób łagodny. Wyjątkiem jest zadziaływanie bariery podczerwieni przy zamykaniu lub zadziaływanie przeciążenia.

Sterowanie funkcją **FURTKI** (częściowe otwarcie) odbywa się z wejścia **C2** i/lub przyciskiem nadajnika (**B** lub **D**). Po sygnale sterującym brama otwiera się na zaprogramowaną szerokość (maksymalnie 60% szerokości bramy). Po włączeniu funkcji furtki nadajnik działa dwukanałowo – przyciski **A** i **C** sterują bramą sekwencyjnie a przyciski **B** i **D** –sterują furtką.

DANE TECHNICZNE

Zasilanie sterownika	24VAC /DC
Zakres temperatur pracy	-20 do +70°C
Napięcie zasilania silnika	24VDC
Pobór mocy w stanie spoczynku	<1W (bez akcesoriów)
Odbiornik radiowy	433.92MHz OOK
Zasięg	do 200m (z nadajnikami firmy eLdrim)
Typ nadajnika	
eLB7E	firmy eLdrim zgodny z transmisją Keeloq
eLB7H	zgodny z transmisją Keeloq

Pamięć nadajników eLB7E eLB7H	34 szt. 48szt.
Maksymalna moc silnika	<=140W
Maksymalna moc oświetlenia	<25W
Czas autozamykania	od 5s do 10min
Czas świecenia lampy	od 15s do 25min (lub wyłączone)
Maksymalny czas pracy	72s /180s (zależne od wersji –patrz tabela oprogramowanie)
Typ bezpiecznika	6.3A ϕ 5x20
Waga	125g

WYMIARY

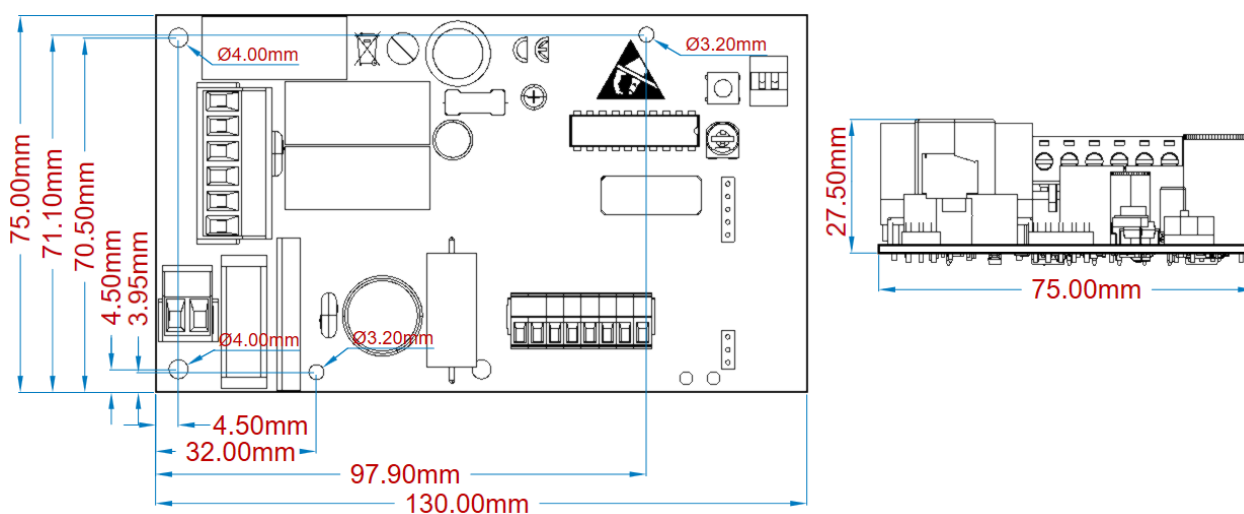

INSTALACJA STEROWNIKA

Przed przystąpieniem do instalacji upewnić się czy wszystkie zalecenia dotyczące bezpieczeństwa są spełnione.



Wszelkie prace instalacyjne mogą być wyłącznie wykonywane przez osoby wykwalifikowane. Instalacja elektryczna oraz podłączenie urządzeń elektronicznych mogą być wykonane wyłącznie przez osoby posiadające odpowiednie uprawnienia elektryczne.

1. Wyłączyć zasilanie.
2. Zamontować mechanicznie sterownik.
3. Wyciągnąć szybkozłączki.
4. Podłączyć przewody do szybkozłączek według opisu na obudowie sterownika lub schematu podłączenia:

4.1. Podłączenie krańcówek otwarcia i zamknięcia.



eLB7 współpracuje z wyłącznikami krańcowymi typu NO.

Wyłączniki krańcowe otwarcia i zamknięcia używane są do precyzyjnego zatrzymania bramy w pozycji pełnego zamknięcia lub otwarcia. Należy wyregulować położenie magnesów, tak by brama dokładnie się otwierała i zamykała.

- (10) LO —krańcówka otwarcia,
- (11) COM —przewód wspólny krańcówek,
- (12) LC —krańcówka zamknięcia.

4.2. Podłączenie fotokomórek

Bariera podczerwieni jest niezbędnym elementem zabezpieczenia, który należy bezwzględnie podłączyć do sterownika. Nie dopuszcza ona do uderzenia bramą w pojazd, osobę lub przedmiot znajdujący się w świetle przejazdu. Fotokomórki są niezbędne do poprawnej pracy urządzenia i zapewniają bezpieczeństwo. Wymagane jest podłączenie kurtyny zabezpieczającej lub innego dodatkowego zabezpieczenia chroniącego przed zgnieceniem podczas zamykania. Należy podłączyć je szeregowo z fotokomórkami.

- (18) 24Vac –zasilanie fotokomórek
- (19) 24Vac –zasilanie fotokomórek
- (8) COM –wyjście COM fotokomórki
- (9) PHOTO –styk NC fotokomórki



Do poprawnej pracy wejście PHOTO z musi być zwarte COM.

4.3. Podłączenie przycisku sterowania ręcznego C1 i funkcji furtki C2

Podłączenie powinno być wykonane przewodem 2x 0,5mm (typ przewodu powinien być zgodny z normami CEI 20-22; CEI EN50267-2-1), maksymalna długość przewodu uzależniona jest od jego parametrów elektrycznych, w związku z tym należy przyjąć następującą zasadę iż przy wymaganej długości przewodu jego rezystancja nie powinna być większa niż 100ohm. Standardowo zastosowanie przewodu o przekroju 0,5 mm i długości nie większej niż 20m wystarcza do poprawnej pracy sterownika, przy wymaganych większych odległościach można stosować przewody 4x0,5(mm) łącząc żyły równolegle — parami, lub zwiększając przekrój przewodu (2x 1mm).

- C1 –przycisk dzwonek sterowania sekwencyjnego
- C2 –przycisk dzwonek sterowania funkcją FURTKI
- COM –przewód wspólny

4.4. Podłączenie silnika 24VDC

Podłączenie silnika 24VDC o mocy nie przekraczającej 140W należy wykonać do złącza **MOTOR**.

- (3) MOTOR –przewód 1 silnika
- (4) MOTOR –przewód 2 silnika

4.5. Podłączenie oświetlenia sygnalizacyjnego

Podłączenie żarówki 24V o mocy nie przekraczającej 25W należy wykonać do złącza **LAMP**.

- (5) LAMP – przewód 1 lampy
- (6) LAMP – przewód 2 lampy

4.6. Podłączenie anteny zewnętrznej (OPCJONALNE).

Sterownik ma wbudowany odbiornik radiowy pracujący na częstotliwości **433.92MHz**. Antenę zewnętrzną (433.92MHz) należy umieszczać z dala od elementów metalowych oraz zakłócających np. silnik, transformator. Podłączenie należy wykonać przewodem koncentrycznym 50 Ohm o jak najmniejszym tłumieniu.

- A –przewód sygnałowy anteny
- ⊥ (moduł radiowy) –ekran przewodu antenowego

4.7. Podłączenie zasilania 24Vac

Ostatnim etapem podłączenia jest podłączenie zasilania sterownika. Podłączenie źródła zasilania 24Vac (o dobranej do obciążenia mocy) należy wykonać do złącza **POWER SUPPLY**.

- (1) **POWER SUPPLY** –przewód 1 źródła 24Vac
- (2) **POWER SUPPLY** –przewód 2 źródła 24Vac



Źródło zasilania sterownika zabezpieczyć poprzez zastosowanie wyłącznika różnicowo-prądowego.

5. Umieścić szybkozłącze z powrotem w sterowniku.



Przed uruchomieniem urządzenia należy sprawdzić zasilanie, uziemienie oraz przewody. Przewody nie powinny być za długie, nie dopuszczalnym jest zwijanie pozostałego przewodu w tzw. "pętle" oraz jednoczesne prowadzenie przewodów zasilania sterownika, silnika i przewodów sterowania.

6. Ustawić bramę ręcznie na środku.
7. Włączyć zasilanie.
8. Sprawdzić kierunek otwierania.

Naciśnięcie przycisku sterowania ręcznego **C1** lub nadajnika, który został zaprogramowany uruchamia bramę w kierunku otwierania, jeśli jest inaczej należy zamienić ze sobą przewody podłączone do złącza **MOTOR** (po wcześniejszym odłączeniu napięcia zasilania).

9. Sprawdzić czy krańcówki poprawnie wyłączają napęd. Jeśli nie to należy sprawdzić ich podłączenie i/lub wyregulować pozycję magnesów.
10. Wyregulować siłę przeciążenia.

Jest to niezbędny element zabezpieczenia przed zgnieciem elementów znajdujących się w świetle bramy, dodatkowo ochrania silnik i cały mechanizm napędowy bramy przed uszkodzeniem. Siłę przeciążenia regulujemy potencjometrem oznaczonym jako **VR1**. Regulacje należy wykonać za pomocą śrubokręta –obrót zgodnie ze wskazówkami zegara zwiększa przeciążenie, przeciwnie zmniejsza.



Regulacja powinna zostać przeprowadzona zgodnie z obowiązującymi normami.

11. Złączyć dwukrotnie pełny cykl otwierania i zamykania w celu skalibrowania czasów pracy sterownik (aby automatycznie określić momenty zwalniania przed krańcówkami).
12. Odpowiednio skonfigurować sterownik oraz zaprogramować nadajniki zdalnego sterowania.
13. Sprawdzić poprawność działania całego automatu i wszystkich podłączonych elementów zabezpieczających, sygnalizacyjnych i sterujących (wyłączniki krańcowe, fotokomórka, listwa krawędziowa, sygnalizacja świetlna itp.)
14. Przeszkolić wszystkich użytkowników bramy.

SCHEMAT PODŁĄCZENIA

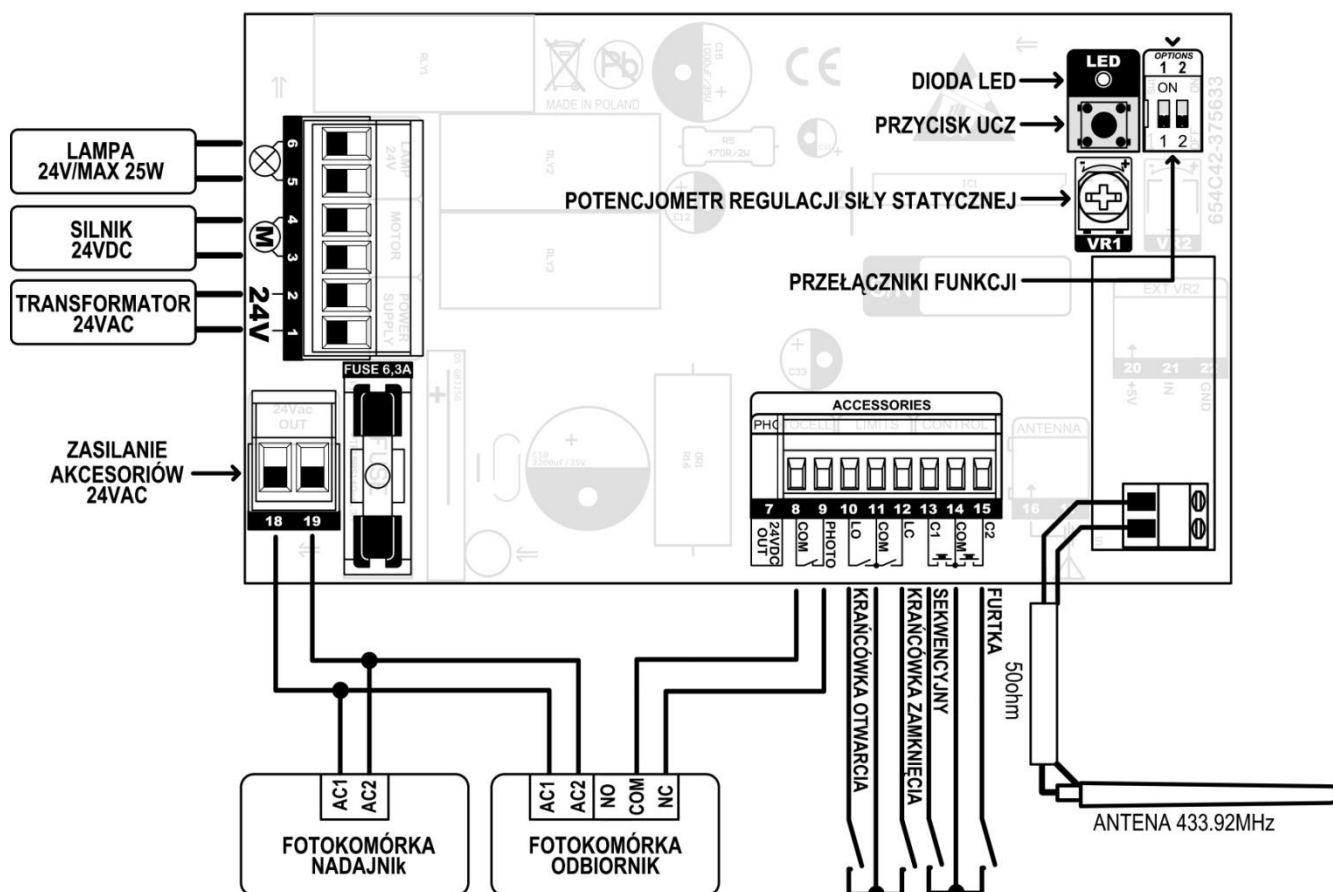

Do poprawnej pracy wejście PHOTO musi być zwarte z COM.

PROGRAMOWANIE USTAWIEŃ

Programowanie sterownika odbywa się za pomocą przycisku **UCZ**, diody **LED** oraz przełączników funkcji **DIP1** i **DIP2** umieszczonych na płytce sterownika.

Programowanie może odbywać się tylko ,gdy brama jest w stanie stopu. Jeżeli zaczniemy programować sterownik, gdy odliczany jest czas autozamykania to odliczanie zostanie zatrzymane i aby zamknąć bramę należy przycisnąć przycisk dzwonekowy lub nadajnika zdalnego sterowania.

W trakcie programowania pozycje przełączników **DIP1** i **DIP2** należy ustawiać według opisów poszczególnych procedur programowania, a po programowaniu należy jest pozostawić według oczekiwanych funkcji.

Zmiany pozycji przełączników należy dokonywać miękkim przedmiotem np. długopisem lub ołówkiem, nie należy stosować igieł, śrubokrętów oraz innych ostrych narzędzi które mogą je uszkodzić.

SYGNALIZACJA ŚWIETLNA





Sygnalizacja świetlna może pracować w dwóch wariantach. W pierwszym jako sygnalizacja ostrzegawcza podczas ruchu bramy miga: wolno przy otwieraniu, szybko przy zamykaniu. W drugim jako oświetlenie pomocnicze podjazdu czy garażu z opóźnionym automatycznym wyłączeniem.

Uwaga! Podczas odliczania czasu autozamykania lampa jest załączona.



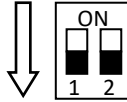
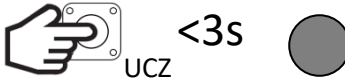

USTAWIANIE CZASU OPÓŹNIENIA WYŁĄCZENIA ŚWIATŁA

Ustawiamy w zakresie od 15s do 25min z krokiem 15s. Fabrycznie: wyłączone (miganie)

UWAGA! Ustawienie czasu opóźnienia powoduje wyłączenie migania.

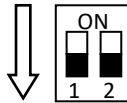
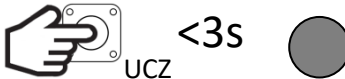
Ustaw przełączniki DIP1 i DIP2 w pozycji OFF .	
Naciśnij przycisk UCZ krócej niż 3s . Przyciśnięcie sygnalizowane jest zaświeceniem diody LED .	
Puść przycisk UCZ .	
Dioda LED świeci się.	
W ciągu 3s rozpocznij ustawianie czasu. Naciśnij x razy przycisk UCZ . Jedno przyciśnięcie odpowiada 15s . Każde przyciśnięcie sygnalizowane jest zgaszeniem diody. Gdy w ciągu tych 3s przycisk nie zostanie naciśnięty to załączone zostanie miganie.	
Po 3s od ostatniego przyciśnięcia dioda LED zamruga 3 razy. Sterownik zapamięta ustawienia i powróci do normalnej pracy.	

ZAŁĄCZENIE MIGANIA**UWAGA! Załączenie migania podczas ruchu wyłącza opóźnienie światła. Podczas odliczania czasu autozamykania lampa jest załączona.**

Ustaw przełączniki DIP1 i DIP2 w pozycji OFF .	
Naciśnij przycisk UCZ krócej niż 3s . Przyciśnięcie sygnalizowane jest zaświeceniem diody LED .	
Puść przycisk UCZ .	
Dioda LED świeci się.	
Odczekaj 3s . Dioda LED zamruga 3 razy. Sterownik zapamięta ustawienia i powróci do normalnej pracy.	

FUNKCJA AUTOZAMYKANIE

Po zatrzymaniu bramy po sygnale OTWARCIA odliczany jest ustawiony przez użytkownika czas po którym nastąpi ZAMYKANIE. Podczas odliczania światło świeci. Dla bezpieczeństwa użytkownika wymagane są fotokomórki, (aby brama nie zamknęła się, gdy w jej świetle jest przeszkoda!). Dodatkowo fotokomórki skrócą czas autozamykania i po wykryciu przejazdu brama zamknie się po 5s. Każdy wykryty przejazd spowoduje ponowne odliczanie tego czasu. Jeżeli brama znajduje się w pozycji pełnego otwarcia to każdy sygnał próbujący uruchomić ją w kierunku otwierania spowoduje odliczanie czasu autozamykania od nowa. Aby załączyć funkcje należy ustawić przełącznik **DIP1** w pozycji **ON**.





UWAGA!

Zatrzymanie bramy nadajnikiem lub przyciskiem sterującym podczas zamykania zatrzymuje

odliczanie i aby zamknąć bramę należy ponownie nacisnąć przycisk sterujący –można wykorzystać to w sytuacji gdy przez jakiś czas potrzebne jest pozostawienie bramy otwartej.

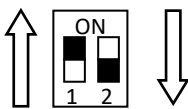
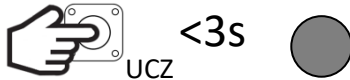
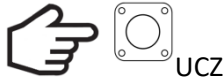
USTAWIANIE CZASU AUTOZAMYKANIA

Ustawiamy w zakresie od 5s (15s) do 10min z krokiem 15s. Fabrycznie: 5s

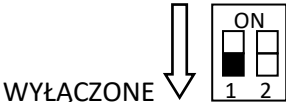
Ustaw przełącznik DIP1 w pozycji ON , a DIP2 w pozycji OFF .	
Naciśnij przycisk UCZ krócej niż 3s . Przyciśnięcie sygnalizowane jest zaświeceniem diody LED .	
Puść przycisk UCZ .	
Dioda LED świeci się.	
W ciągu 3s rozpocznij ustawianie czasu. Naciśnij x razy przycisk UCZ . Jedno przyciśnięcie odpowiada 15s . Każde przyciśnięcie sygnalizowane jest zgaszeniem diody. Gdy w ciągu tych 3s przycisk nie zostanie naciśnięty to sterownik ustawi czas minimalny 5s .	
Po 3s od ostatniego przyciśnięcia dioda LED zamruga 3 razy. Sterownik zapamięta ustawienia i powróci do normalnej pracy.	
Aby autozamykanie było aktywne należy ustawić przełącznik DIP1 w pozycji ON	
Aby wyłączyć autozamykanie należy ustawić przełącznik DIP1 w pozycji OFF	





FUNKCJA FURTKI

Sterowanie funkcją **FURTKI** (częściowe otwarcie) odbywa się z wejścia **C2** i/lub przyciskami nadajnika **B** i **D**. Po sygnale sterującym brama otwiera się na zaprogramowaną szerokość (maksymalnie 65% szerokości bramy). Po włączeniu funkcji furtki nadajnik działa dwukanałowo – przyciski **A** i **C** sterują bramą sekwencyjnie a przyciski **B** i **D** –sterują furtką. Aby załączyć funkcje należy ustawić przełącznik **DIP2** w pozycji **ON**.

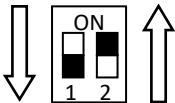
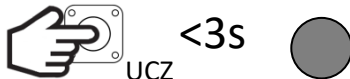
USTAWIANIE SZEROKOŚCI OTWIERANIA FURTKI

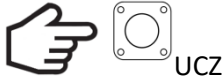

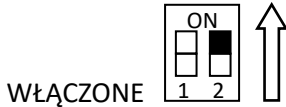
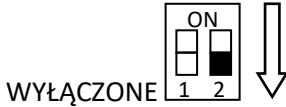

Ustawiamy w zakresie od 15% do 65% z krokiem 5%. Fabrycznie: 30%

Ustaw przełącznik DIP1 w pozycji OFF , a DIP2 w pozycji ON .	
Naciśnij przycisk UCZ krócej niż 3s . Przyciśnięcie sygnalizowane jest zaświeceniem diody LED .	

Puść przycisk UCZ .	
Dioda LED zaświeci się.	
W ciągu 3s rozpocznij ustawianie czasu. Naciśnij x razy przycisk UCZ . Każde przyciśnięcie dodaje 5% do minimalnej wartości (15%). Każde przyciśnięcie sygnalizowane jest zgaszeniem diody. Gdy w ciągu tych 3s przycisk nie zostanie naciśnięty to sterownik ustawi czas wartość minimalną 15% .	
Po 3s od ostatniego przyciśnięcia dioda LED zamruga 3 razy. Sterownik zapamięta ustawienia i powróci do normalnej pracy.	
Aby funkcja FURTKI była aktywna należy ustawić przełącznik DIP2 w pozycji ON	
Aby wyłączyć funkcje FURTKI należy ustawić przełącznik DIP2 w pozycji OFF	

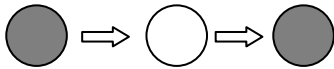

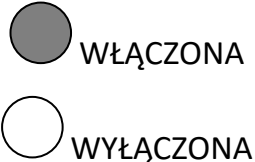
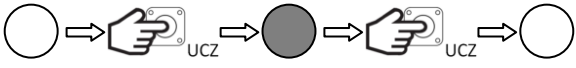
FUNKCJA TYLKO OTWÓRZ (OSIEDLOWA)

Ułatwia komunikację wjazd-wyjazd gwarantując, że brama nie zamknie się, gdy inna osoba uruchomi bramę za pomocą przycisku sterowania ręcznego lub pilota zdalnego sterowania. **Funkcja ta działa tylko z włączonym AUTOZAMYKANIEM.**

Przytrzymaj przycisk UCZ .	
Dioda LED zaświeci się, zgaśnie i ponownie zaświeci.	
Puść przycisk UCZ .	
Po puszczeniu przycisku dioda LED będzie wskazywać aktualny stan funkcji. Zaświecona oznacza funkcję aktywną, a zgaszona funkcję nieaktywną.	
Aby zmienić stan funkcji na przeciwny w ciągu 3s przyciśnij krótko przycisk UCZ .	
Po 3s od ostatniego przyciśnięcia dioda LED zamruga 3 razy. Sterownik zapamięta ustawienia i powróci do normalnej pracy.	
UWAGA! Autozamykanie musi być włączone.	



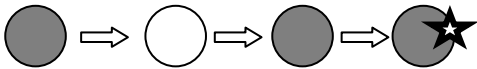



KASOWANIE WSZYSTKICH NADAJNIKÓW

Gdy pamięć jest pełna lub mamy problemy z programowaniem nadajników musimy wykonać procedurę kasowania. Procedurę tą zalecamy wykonać w pierwszej kolejności zaraz po instalacji odbiornika.

Przytrzymaj przycisk UCZ .	
Dioda LED zaświeci się, zgaśnie, ponownie zaświeci i zacznie mrugać.	
Puść przycisk. Procedura kasowania zakończona. Gdy dioda przestanie mrugać odbiornik powróci do normalnej pracy.	



PROGRAMOWANIE NADAJNIKÓW





Można zaprogramować maksymalnie **34** dla wersji **eLB7E** i **48** dla wersji **eLB7H** nadajników z kodem dynamicznym Keeloq. Każdy nadajnik musi być nauczony osobno. Po włączeniu funkcji furtki nadajnik działa dwukanałowo – przyciski **A** i **C** sterują bramą sekwencyjnie, a przyciski **B** i **D** – sterują furtką.

Przytrzymaj przycisk UCZ .	
Dioda LED zaświeci się i zgaśnie.	
Puść przycisk UCZ .	
W ciągu 10s naciśnij przycisk nadajnika.	
Poprawne zaprogramowanie będzie sygnalizowane 3-krotnym mrugnięciem diody LED , 2 mrugnięcia oznaczają pełną pamięć, 1 mrugnięcie oznacza koniec czasu nauki.	 3x –zaprogramowany 2x –pełna pamięć 1x –koniec czasu
Po poprawnym zaprogramowaniu mamy kolejne 10s na zaprogramowanie pozostałych nadajników itd.	
Aby zakończyć procedurę należy odczekać 10s od ostatniego programowania. Dioda LED mrugnie i odbiornik powróci do normalnej pracy.	

ZDALNE PROGRAMOWANIE NADAJNIKÓW (eLB7E)

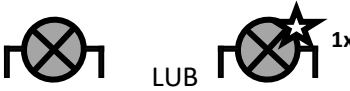
Zdalne programowanie nadajników odbywa się, gdy brama jest w pełni otwarta i mamy zaprogramowany wcześniej nadajnik 4 kanałowy (np. typ 4E433).

Brama musi być w pełni otwarta.	
Przez ok. 5s przytrzymaj jednocześnie przyciski C i D <u>zaprogramowanego</u> nadajnika.	

<p>Lampa sygnalizacyjna zaświeci się lub jeżeli włączone jest opóźnienie wyłączenia światła to mignie raz (dioda LED zaświeci się).</p>	
<p>Puść przyciski C i D (Dioda LED świeci).</p>	
<p>W ciągu 5s naciśnij przycisk nadajnika którego chcesz zaprogramować.</p>	
<p>Poprawne zaprogramowanie będzie sygnalizowane 3-krotnym mrugnięciem lampy sygnalizacyjnej i diody LED. 2 mrugnięcia oznaczają pełną pamięć. 1 mrugnięcie oznacza koniec czasu nauki.</p>	 <p>3x –zaprogramowany 2x –pełna pamięć 1x –koniec czasu</p>
<p>Sprawdź poprawność operacji. Po naciśnięciu zaprogramowanego przycisku działanie powinno być zgodne z przypisaną funkcją.</p>	